

MFD – Filtro carrellato

Filtro carrellato con corpo in PP e ventilatore integrato per l'aspirazione e la filtrazione di fumi di saldatura secchi generati da lavorazioni pesanti. Il filtraggio è assicurato da un prefiltro fermascintille in alluminio classe G3 e da una cartuccia filtrante Classe M (50m²) trattata con un rivestimento brevettato per prolungare la durata di utilizzo e aumentare l'efficienza operativa iniziale del prodotto.

Macchina compatta e silenziosa adatta ad essere sempre posizionato correttamente nel punto più prossimo a dove si svolge la lavorazione, anche in officine relativamente piccole.

Il filtro carrellato MFD è disponibile in due configurazioni:

- **MFD 3**: completo di braccio snodato autoportante \varnothing 200 r= 3 m
- **MFD 4**: completo di braccio snodato autoportante \varnothing 200 r= 4 m



Dimensioni e proprietà	
Materiale	Polipropilene
Peso netto – braccio escluso	82 kg
Colore	<ul style="list-style-type: none"> • Coperchio del filtro e pannello di controllo • Base
	<ul style="list-style-type: none"> • Giallo RAL 1028 • Grigio RAL 7024
Cavo di rete	6 m (senza presa)
Braccio di aspirazione	
Modello	FLEX
Materiale	Tubolare in PP
Diametro	\varnothing 203
Lunghezza	<ul style="list-style-type: none"> • FLEX-3 • FLEX-4
	<ul style="list-style-type: none"> • 3 m • 4 m
Filtri	
Materiale	<ul style="list-style-type: none"> • Alluminio • Cellulosa impregnata di fenolo + poliuretano + cartone
	<ul style="list-style-type: none"> • Prefiltro • DuraFilter FCC-50
Superficie filtrante	<ul style="list-style-type: none"> • 0,5 m² • 50 m² • Trattamento a lunga durata SurfacePlus su filtro principale FCC-50
	<ul style="list-style-type: none"> • Prefiltro • DuraFilter FCC-50 • Trattamento
Efficienza	<ul style="list-style-type: none"> • 80%<90% • >99%
	<ul style="list-style-type: none"> • Prefiltro • DuraFilter FCC-50
Classe	<ul style="list-style-type: none"> • G3 secondo la norma DIN EN 779 • M secondo la norma NEN EN IEC 60335-2-69
	<ul style="list-style-type: none"> • Prefiltro • DuraFilter FCC-50

Performance	
Ventilatore	Radiale
Flusso d'aria	2400 m ³ /h
Portata	1250 m ³ /h
Velocità ventilatore	2800 rpm
Rumorosità	69 dB(A) secondo la norma ISO 3746
Dati elettrici	
Consumo energetico	0,75 kW (1 HP)
Collegamenti disponibili	Fare riferimento alle informazioni sull'ordine
Classe di isolamento	F
Classe di protezione	IP 50
Condizioni ambientali	
Temperature di lavorazione:	<ul style="list-style-type: none"> • min. • nom. • max.
	<ul style="list-style-type: none"> • 5°C • 20°C • 45°C
Umidità relativa massima	80%
Per utilizzo all'esterno	No
Condizioni di conservazione	<ul style="list-style-type: none"> • 5-45°C • Umidità relativa massima 80%

Dimensioni specifiche		
	MFD 3	MFD 4
Dimensioni corpo	1210 x 810 x 900 mm	1210 x 810 x 900 mm
Peso corpo	90 kg	90 kg
Lunghezza braccio	3 m	4 m
Peso braccio	15 kg	17 kg
Informazioni per l'ordine		
Codice articolo	7022-110003	7022-110004
Dati per la spedizione		
Peso lordo	151 kg	155 kg
Dimensioni imballo (mm)	1200x800x1050 + 160X300X500H	1200x800x1050 + 2100x300x500
Dettagli		

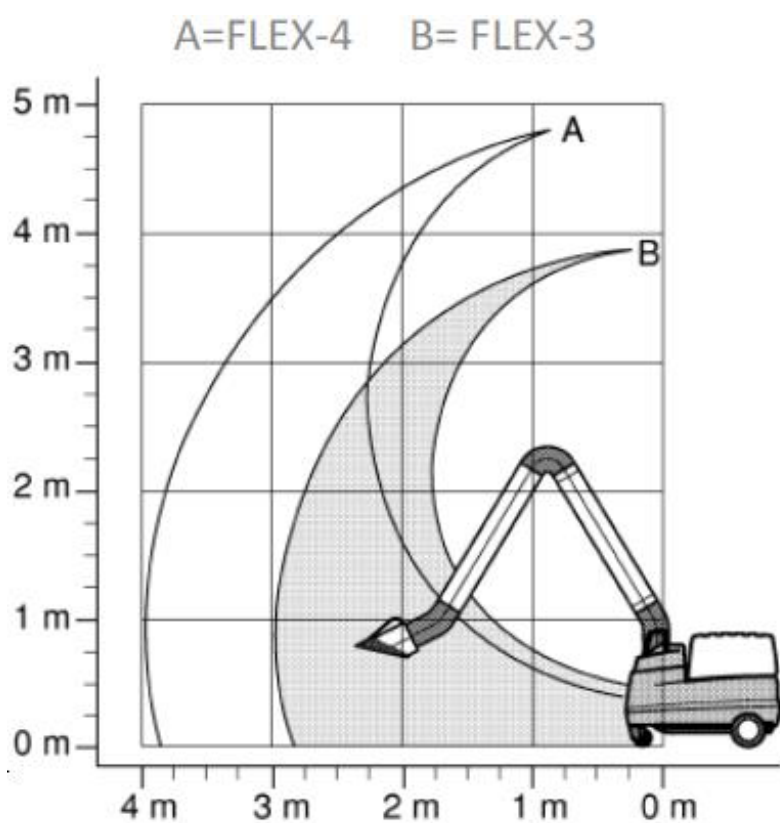

Raggio d'azione

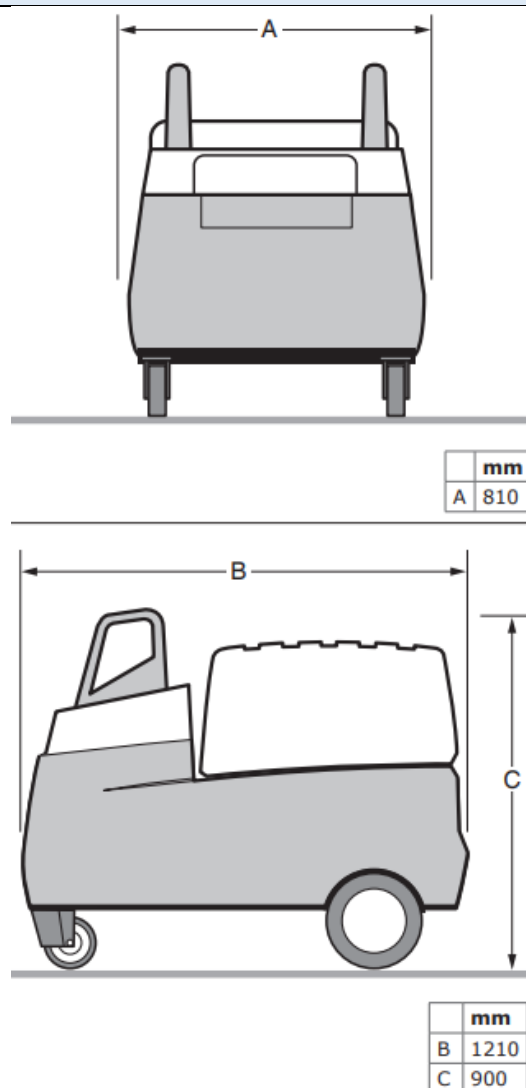

Dimensioni

Certificazioni

