

Macchina silenziosa e compatta grazie alla robusta struttura in acciaio zincato e verniciato anti-corrosione, su 4 ruote di cui 2 con freno.

Filtrazione a 2 stadi: **prefiltro in poliestere** e **filtro a carboni attivi** (15 kg).

Allarme sonoro di segnalazione filtro saturo.

Accessoriabile con prefiltro metallico o stadio filtrante paintstop in funzione dell'utilizzo specifico.

Completo di elettroventilatore integrato (1,1kW 220V 1f) e di braccio autoportante, rotante a 360°, con cappa aspirante metallica e serrandina di regolazione della portata d'aria.

Il filtro carrellato MobileGo^{Plus} è disponibile in due versioni:

- MobileGo AC^{Plus}/2: completo di braccio aspirante KUA Ø 160 / r=2m
- MobileGo AC^{Plus}/3: completo di braccio aspirante KUA Ø 160 / r=3m



Descrizione

Filtro carrellato a carboni attivi, progettato per l'aspirazione di esalazioni maleodoranti prodotte da lavorazioni industriali tipiche del settore metalmeccanico, chimico e manifatturiero. Indicato per tutte quelle realtà in cui diventa imprescindibile l'esigenza di abbattere gli inquinanti emessi da solventi, colle e vernici.

| Dimensioni e proprietà | | Filtro principale | |
|--|---|--|---|
| Materiale: | Acciaio elettrozincato (secondo DIN EN 10152) | <ul style="list-style-type: none"> • Materiale • Lavabile | <ul style="list-style-type: none"> • Carboni attivi 15 Kg • No |
| <ul style="list-style-type: none"> • Grado dell'acciaio • Grado di acciaio n. | <ul style="list-style-type: none"> • DC01+ZE • 1. 0330 | | |
| Peso netto – braccio escluso | 110 kg | Performance | |
| Colore | Giallo RAL 1004 Grigio RAL 7011 | Ventilatore | Radiale |
| Cavo di rete | | Portata (braccio incluso) | max. 1100 m ³ /h |
| <ul style="list-style-type: none"> • Modello • Lunghezza | <ul style="list-style-type: none"> • 3G1. 5 • 6 m | Velocità ventilatore | 2800 rpm |
| Braccio di aspirazione | | Rumorosità | 67 dB(A) |
| Modello | KUA | Dati elettrici | |
| Materiale | Tubo metallico | Consumo energetico | 1,1 kW (1.5 HP) |
| Diametro | Ø160 mm | Voltaggio | 230V/1f/50Hz (215) |
| Diametro cappa | Ø300 mm | Struttura del motore | IEC |
| Lunghezza: | | Efficienza energetica | n.a. per motori monofase |
| <ul style="list-style-type: none"> • KUA-2 • KUA-3 | <ul style="list-style-type: none"> • 2 m • 3 m | Classe di isolamento | F |
| Filtri | | Condizioni ambientali | |
| Prefiltro | | Temperature di lavorazione: | |
| <ul style="list-style-type: none"> • Materiale • Superficie filtrante • Classificazione • Lavabile | <ul style="list-style-type: none"> • Poliestere • 1 m² • ISO Coarse 70% secondo le norme ISO 16890 G4 • No | <ul style="list-style-type: none"> • min. • nom. • max. | <ul style="list-style-type: none"> • 5°C (41°F) • 20°C (68°F) • 70°C (158°F) |
| | | Umidità relativa massima | 90% |
| | | Per utilizzo all'esterno | No |
| | | Condizioni di conservazione | <ul style="list-style-type: none"> • 5-45°C • Umidità relativa massima 80% |

| Dimensioni specifiche | | |
|---------------------------|-------------------------------|-------------------------------|
| | MobileGo AC ^{Plus} 2 | MobileGo AC ^{Plus} 3 |
| Dimensioni corpo | 725x730x1100 mm | 725x730x1100 mm |
| Peso corpo | 110 kg | 110 kg |
| Lunghezza braccio | 2 m | 3 m |
| Peso braccio | 12 kg | 16 kg |
| Informazioni per l'ordine | | |
| Codice Articolo | - | - |
| Dettagli | | |

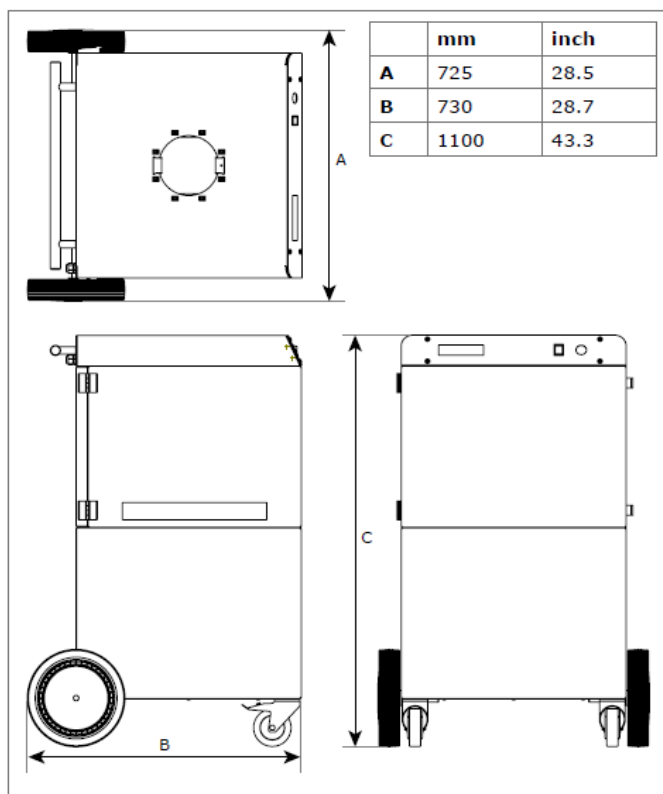

Dimensioni

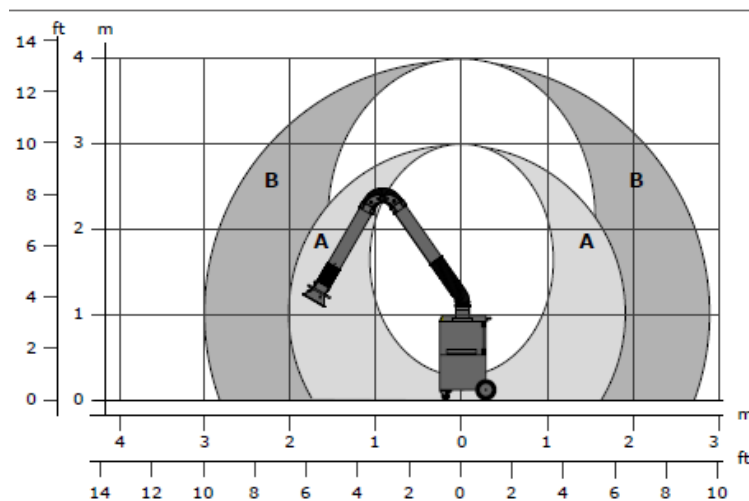

| | |
|---|-------|
| A | KUA-2 |
| B | KUA-3 |

Raggio d'azione

Certificazioni

