

ULTRAFLEX– Braccio di aspirazione

Il braccio ULTRAFLEX è stato studiato specificatamente per l'eliminazione dei fumi e gas dannosi prodotti durante i più comuni procedimenti di saldatura.

Il braccio aspirante è dotato di cappa con un'innovativa tecnologia *RotaHood*. Integrata nella cappa è presente una serranda che può essere aperta completamente o parzialmente per regolare la portata d'aria. La cappa è inoltre provvista di un deflettore dell'aria in ingresso, di una griglia di protezione e di una pratica maniglia.

Ha struttura in polipropilene e speciale sistema brevettato di bilanciamento a molla *BalanceWheel* che ne garantisce un comodo e stabile posizionamento.

Il braccio ULTRAFLEX è disponibile in due versioni:

- tipo **H**: per montaggio a parete - staffa inclusa
- tipo **S**: per montaggio su filtro carrellato



Applicazioni

Il braccio ULTRAFLEX è specifico per l'aspirazione dei fumi di:

- Saldatura MIG-MAG/GMAW
- Saldatura TIG
- Saldatura FCAW
- Saldatura stick/MMAW)

Non utilizzare in presenza di atmosfere esplosive, fiamme o sostanze acide

Dimensioni e proprietà	
Lunghezza	3-4 m
Diametro	Ø 203 mm
Materiale:	<ul style="list-style-type: none"> • Tubo e cappa • Flessibili • Parte posteriore cappa • Maniglia, griglia e bordo
Colore:	<ul style="list-style-type: none"> • Giallo RAL 1028 • Griglio RAL 7024
<ul style="list-style-type: none"> • Polipropilene copolimero con stabilizzatore UV • PVC in fibra in vetro rinforzato con molle metalliche • ABS • Nylon e fibra in vetro rinforzato 	
Performance	
Portata consigliata	Max. 1600 m ³ /h
Condizioni ambientali	
Temp. di lavorazione:	<ul style="list-style-type: none"> • min. 5°C • nom. 20°C • max. 45°C
Umidità relativa massima	80%
Per utilizzo all'esterno	No
Condizioni di conservazione	<ul style="list-style-type: none"> • 5-45°C • umidità relativa massima 80%

Opzioni e accessori	
WL	Luce LED da lavoro
WL + AST	Luce LED da lavoro + on/off automatico
Combinazioni di prodotti	
NMB	Staffa di montaggio
NMB + FAN-28	Staffa + ventilatore
NMB + FAN-42	Staffa + ventilatore
NEC-2/4	Bandiera di prolungamento
NEC-2/4 + FAN-42	Bandiera + ventilatore
MFD, MFS, MFE	Filtro carrellato
Scopo della fornitura	
- Versione H : braccio con tubazione flessibile - staffa	
- Versione S : braccio con tubazione flessibile	

Dimensioni specifiche		
	ULTRAFLEX-3	ULTRAFLEX-4
Lunghezza	3 m	4 m
Peso (netto)	15 Kg	17 Kg
Informazioni per l'ordine		
Cod. Art.	7925-170090	7925-220090
Dati per la spedizione		
Peso lordo	20,5 kg	26 Kg
Dimensioni imballo	1600x 300 x 450 mm	2100x300x450 mm
Dettagli		

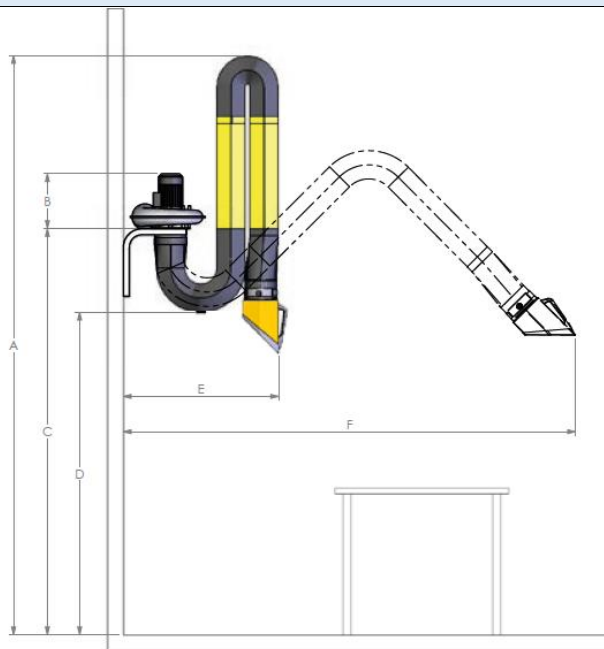

ULTRAFLEX 3

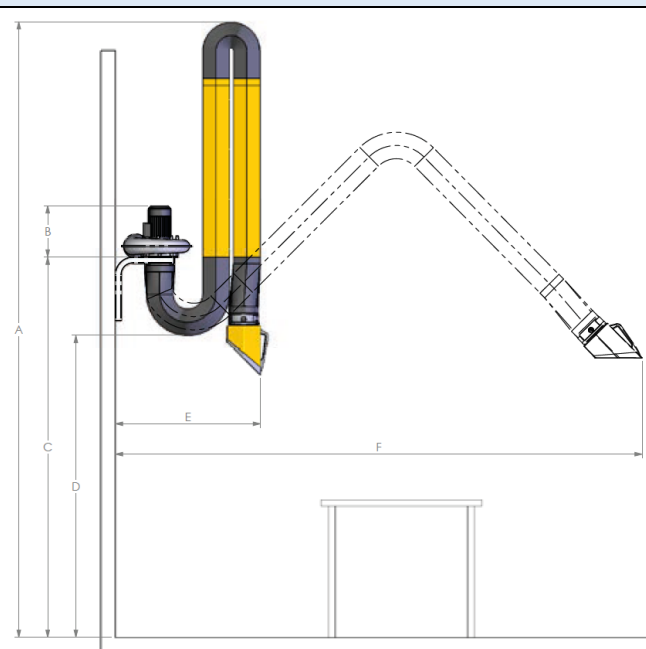

ULTRAFLEX 4

(mm)	A	B	C	D	E	F
ULTRAFLEX 3	3505	360	2565	2310	min.915	max.3595
ULTRAFLEX 4	4015	360	2565	2310	min.915	max.4520

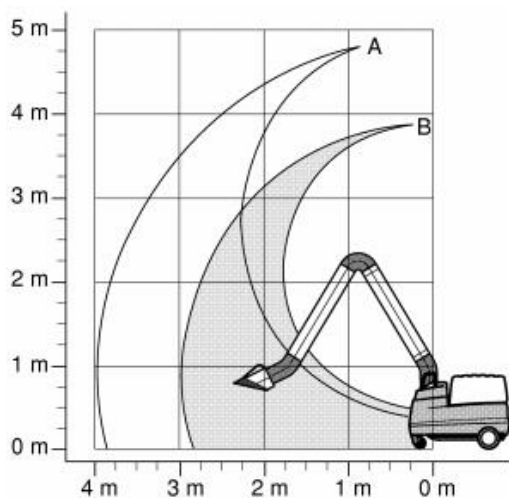

Raggio d'azione Ultraflex 3 (B) – Ultraflex 4 (A)
su filtro carrellato

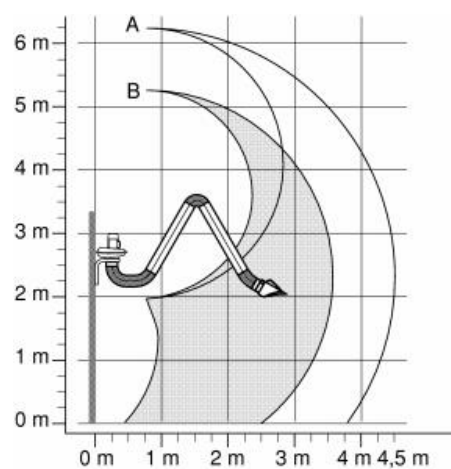

Raggio d'azione Ultraflex 3 (B) – Ultraflex 4 (A)
a parete