

## DUSTOMAT 4 - Aspiratore carrellato autopulente per polveri

Soluzione robusta e compatta per l'aspirazione delle polveri fini direttamente da macchinari oppure per l'aspirazione localizzata tramite braccio autoportante o specifici accessori di pulizia.

Completo di 2 filtri a cartuccia, superficie filtrante totale 10 m<sup>2</sup> o 24 m<sup>2</sup>, **classe di filtrazione M**, e sistema automatico di pulizia delle parti filtranti tramite impulsi di aria compressa. La polvere aspirata viene raccolta in un contenitore carrellato posto nella parte inferiore del gruppo filtro.

- Collegabile direttamente al macchinario da aspirare
- **Specifico per polveri** – sistema di pulizia automatico delle cartucce filtranti
- Carteratura ribaltabile per facilitare le operazioni di manutenzione
- Kit pulizia pavimenti (scopa + bocca a fetta di salame) e braccio di aspirazione alla fonte, disponibili come accessori
- Capiente contenitore carrellato di raccolta polveri



### APPLICAZIONI PRINCIPALI

- Spazzolatura metalli
- Taglio e fresatura marmo e pietre
- Travaso e pesatura prodotti da laboratorio
- Taglio legno
- Saldatura e brasatura
- Lucidatura vetroresina
- Lavorazione materiale plastico e gomma



### VERSIONI DISPONIBILI



ESTAeco+



### TIPOLOGIA DI POLVERE

- Trucioli metallici
- Polveri metalliche
- Trucioli di plastica
- Polveri di plastica
- Polveri di cotone
- Polveri di carta
- Fumi di saldatura
- Fumi di stagno



### SISTEMA DI PULIZIA



Impulsi d'aria compressa



Guarda il video



### DETTAGLI

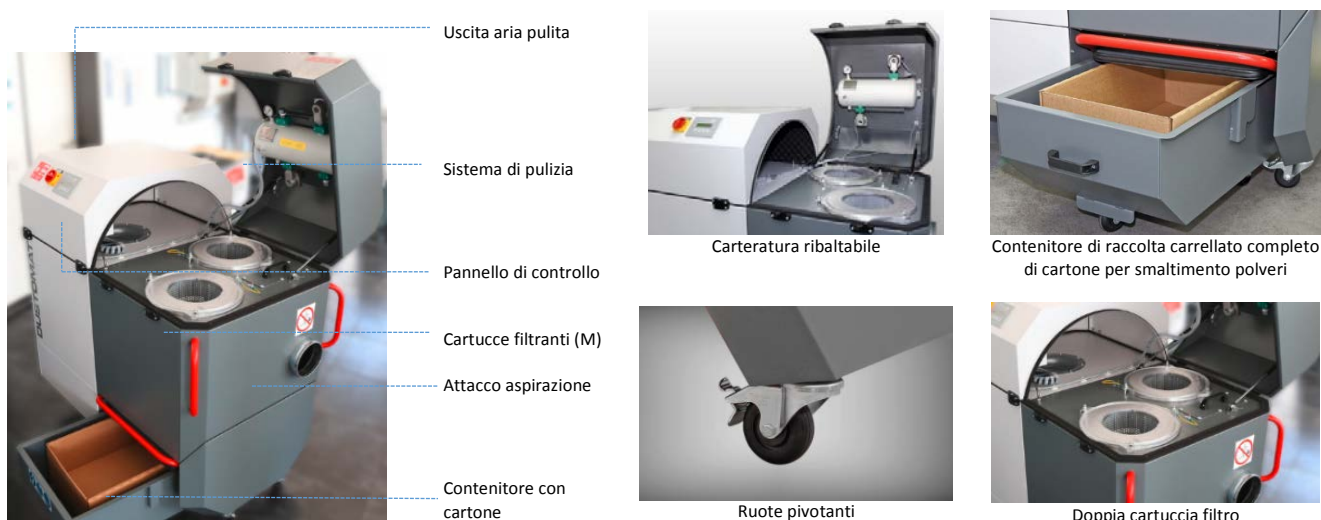



## CARATTERISTICHE TECNICHE

### DUSTOMAT 4-10

Max portata	2.000 m <sup>3</sup> /h
Ingresso ø	160 mm
Max. depressione	2.600 Pa
Motore	2,2 kW - 400V
Cartucce filtranti	2 pz
Filtro principale	Classe M
Sup. filtrante	10 m <sup>2</sup>
Contenitore	90 litri*
Dimensioni (mm)	1.460 x 935 x 1.440H
Peso	230 kg
Rumorosità	68 dB(A)

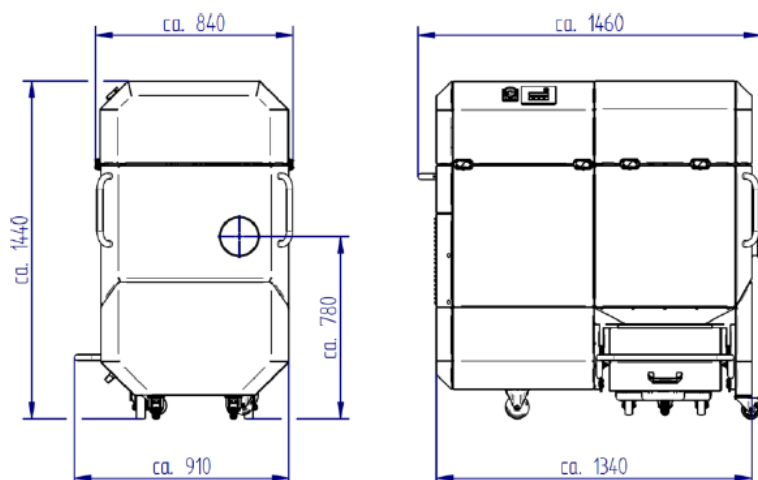

### DUSTOMAT 4-24

Max portata	3.300 m <sup>3</sup> /h
Ingresso ø	200 mm
Max. depressione	3.600 Pa
Motore	4,0 kW - 400V
Cartucce filtranti	2 pz
Filtro principale	Classe M
Sup. filtrante	24 m <sup>2</sup>
Contenitore	90 litri*
Dimensioni (mm)	1.660 x 935 x 1.640H
Peso	280 kg
Rumorosità	72 dB(A)

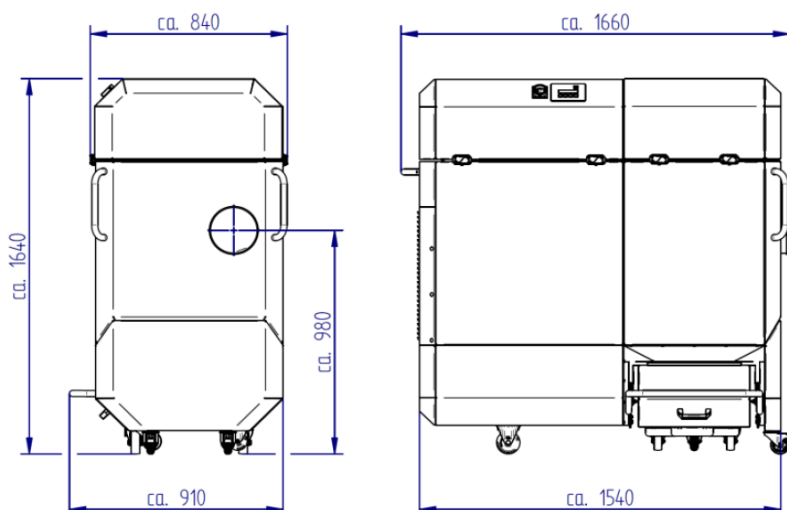

\*Capienza 42 litri se accessorio di cartone per lo smaltimento della polvere



## COMPATIBILE CON



Preparatore per polveri e trucioli



Braccio di aspirazione



Prefiltro fermascintille



Copyright © Airum  
Versione 20201106