

DUSTOMAT 4 H - Aspiratore carrellato autopulente per polveri fini con filtro HEPA

Soluzione robusta e compatta per l'**aspirazione delle polveri fini** direttamente da macchinari oppure per l'aspirazione localizzata tramite braccio autoportante o specifici accessori di pulizia

Completo di filtri a cartuccia e sistema automatico di pulizia delle parti filtranti tramite impulsi di aria compressa. La polvere aspirata viene raccolta in un contenitore carrellato posto nella parte inferiore del gruppo filtro.

Completo di certificazione **HEPA** (IFA 1505026) secondo **DIN EN 60335-2-69**

- Collegabile direttamente al macchinario da aspirare
- **Specifico per polveri** – sistema di pulizia automatico delle cartucce filtranti
- Carteratura ribaltabile per facilitare le operazioni di manutenzione
- Kit pulizia pavimenti (scopa + bocca a fetta di salame) e braccio di aspirazione alla fonte, disponibili come accessori
- Capiente contenitore carrellato di raccolta polveri



APPLICAZIONI PRINCIPALI

- Spazzolatura metalli
- Taglio e fresatura marmo e pietre
- Travaso e pesatura prodotti da laboratorio
- Taglio legno
- Saldatura e brasatura
- Lucidatura vetroresina
- Lavorazione materiale plastico e gomma



VERSIONI DISPONIBILI



ESTAeco+



TIPOLOGIA DI POLVERE

- Trucioli metallici
- Polveri metalliche
- Trucioli di plastica
- Polveri di plastica
- Polveri di cotone
- Polveri di carta
- Fumi di saldatura
- Fumi di stagno



SISTEMA DI PULIZIA



Impulsi d'aria compressa



Guarda il video



DETTAGLI

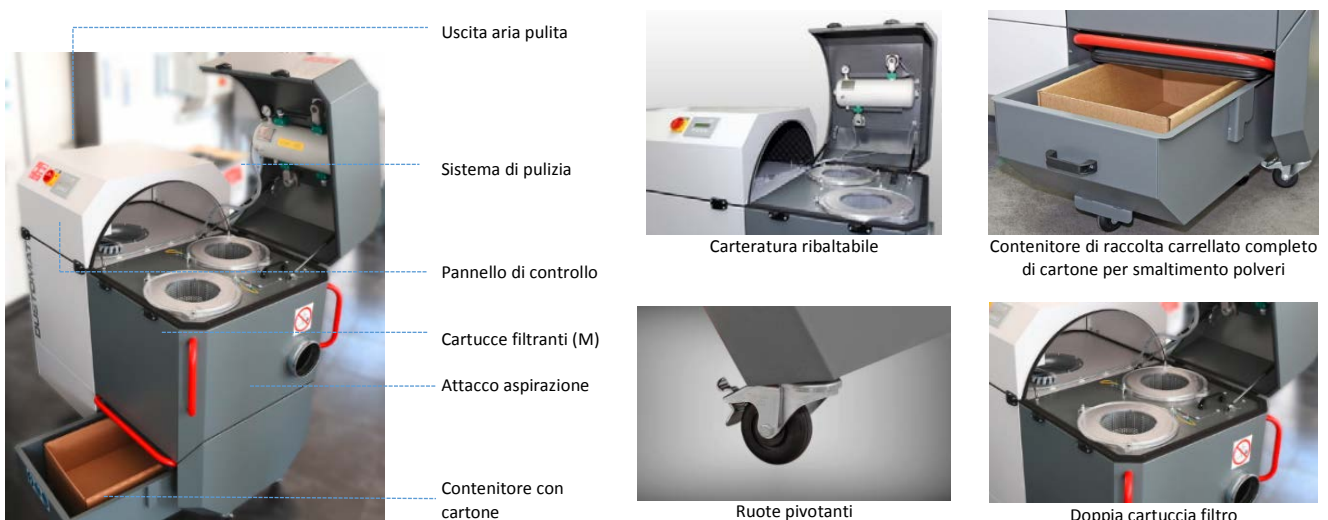



CARATTERISTICHE TECNICHE

DUSTOMAT 4-10H

Max portata	2.000 m ³ /h
Ingresso ø	160 mm
Max. depressione	2.600 Pa
Motore	2,2 kW - 400V
Cartucce filtranti	2 pz
Filtro principale	Classe M
Sup. filtrante M	10 m ²
Filtro assoluto	HEPA (IFA 1505026)
Sup. filtrante H	12,8 m ²
Contenitore	90 litri*
Dimensioni (mm)	1.460 x 935 x 1.440H
Peso	230 kg
Rumorosità	68 dB(A)

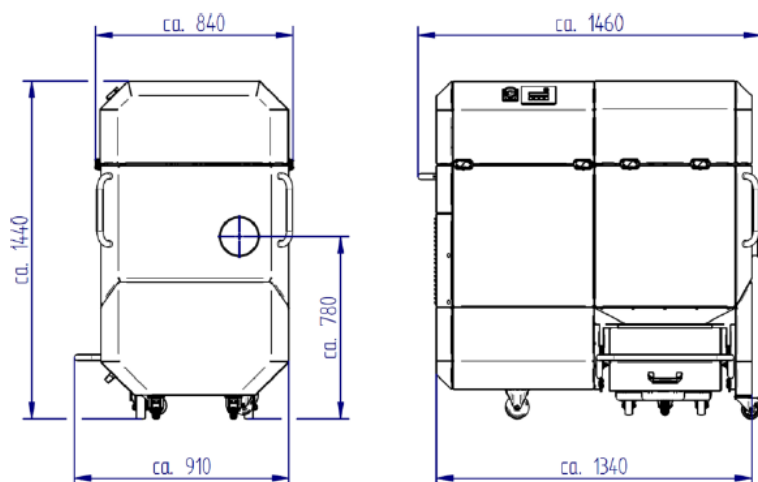

DUSTOMAT 4-24H

Max portata	3.300 m ³ /h
Ingresso ø	200 mm
Max. depressione	3.600 Pa
Motore	4,0 kW - 400V
Cartucce filtranti	2 pz
Filtro principale	Classe M
Sup. filtrante M	24 m ²
Filtro assoluto	HEPA (IFA 1505026)
Sup. filtrante H	12,8 m ²
Contenitore	90 litri*
Dimensioni (mm)	1.660 x 935 x 1.640H
Peso	280 kg
Rumorosità	72 dB(A)

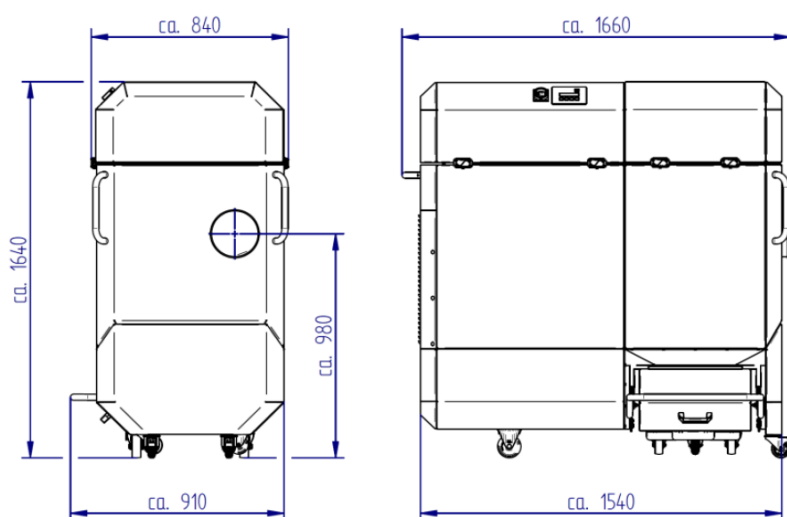

*Capienza 42 litri se accessorio di cartone per lo smaltimento della polvere



COMPATIBILE CON



Preseparatore per polveri e trucioli

Braccio di aspirazione

Prefiltro fermascintille

Copyright © Airum
Versione 20201106