

ARROTOLATORE MOTORIZZATO PER TUBI E BOCCHETTE PESANTI



Arrotolatore motorizzato con riduttore per il riavvolgimento del tubo (220/380V - 3fase -0,37kW) e ingranaggio ad alto momento torcente.

Modello adatto per uso intensivo, rivolto alle officine di riparazione mezzi pesanti, auto e moto, centri di revisione veicoli, reparti collaudo di industrie automobilistiche e motociclistiche, in particolare nei casi in cui i soffitti siano molto alti e/o l'assieme tubo/bocchetta pesi più di 20 Kg.

Fornito di serie con riduttore, quadro elettrico per movimentazione manuale alto/basso del tubo e fermatubo. Da accessorizzare con tubo flessibile, bocchetta da collegare alla marmitta del veicolo, dispositivo di comando su/giù tubo (pulsantiera o radiocomando) ed elettroventilatore da montare a lato arrotolatore.

Disponibile con tamburo di 3 diverse lunghezze (850 - 1050 - 1250mm), da scegliere in funzione del diametro e della lunghezza del tubo.

- Pratico e facile da utilizzare, grazie alla motorizzazione che srotola e arrotola il tubo
- Da montare a parete o a soffitto
- Nessuna manutenzione specifica
- Trifase

Dati tecnici

Modello	MER-850	MER-1050	MER-1250-200
A	1030 mm	1230 mm	1430 mm
B	500 mm	500 mm	525 mm
C	974 mm	1174 mm	1374 mm
D	Ø 160 mm	Ø 160 mm	Ø 200 mm
E	790 mm	790 mm	1117 mm
F	1230 mm	1430 mm	1620 mm
G	600 mm	600 mm	735 mm
H	552 mm	552 mm	577 mm

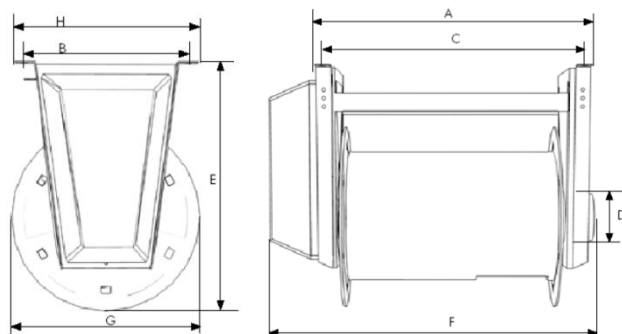

Portata e pressione - Combinazioni diametro/tubo

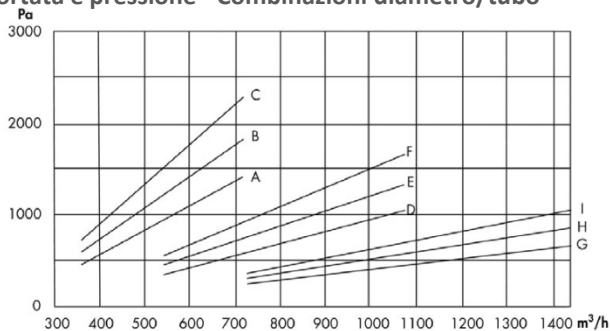

Caduta di pressione mod. MER-1250-200 = 1100 Pa a 2000 m³/h
Il grafico si riferisce a misurazioni fatte con tubo svolto.
Portata raccomandata: Automezzi=360 m³/h / Veicoli pesanti=1080 m³/h.

A. Ø 100mm/L= 7,5m	D. Ø 125mm/L= 7,5m	G. Ø 150mm/L= 7,5m
B. Ø 100mm/L= 10m	E. Ø 125mm/L= 10m	H. Ø 150mm/L= 10m
C. Ø 100mm/L= 12,5m	F. Ø 125mm/L= 12,5m	I. Ø 150mm/L= 12,5m

Accessori



Tubi flessibili resistenti a temp.: da +150° a +600°C



Bocchette in gomma e metallo, per marmitte verticali e orizzontali



Pulsantiera esterna, pensile, per il controllo del tubo



Elettroventilatori centrifughi per montaggio diretto a lato arrotolatore

Per altri accessori contattare i nostri uffici